



356 Sa FLIEGER III COMMERZBANK

Sinn

SPEZIALUHREN ZU FRANKFURT AM MAIN

INHALT

CONTENTS

SINN SPEZIALUHREN ZU FRANKFURT AM MAIN	8-15
356 Sa FLIEGER III COMMERZBANK	16-17
356 Sa PILOT III COMMERZBANK	
BEDIENUNGSANLEITUNG <i>INSTRUCTIONS FOR USE</i>	18-19
ZEITMESSUNG MIT DER CHRONOGRAPHENFUNKTION <i>USING THE CHRONOGRAPH TO MEASURE TIME</i>	20-21
TECHNISCHE MERKMALE <i>TECHNICAL DETAILS</i>	22-23
LÄNGENANPASSUNG DES MASSIVARMBANDES <i>ADJUSTING THE LENGTH OF THE SOLID BRACELET</i>	24-25
HINWEISE <i>ADVICE</i>	26-27
KUNDENDIENST <i>SERVICE</i>	28-29

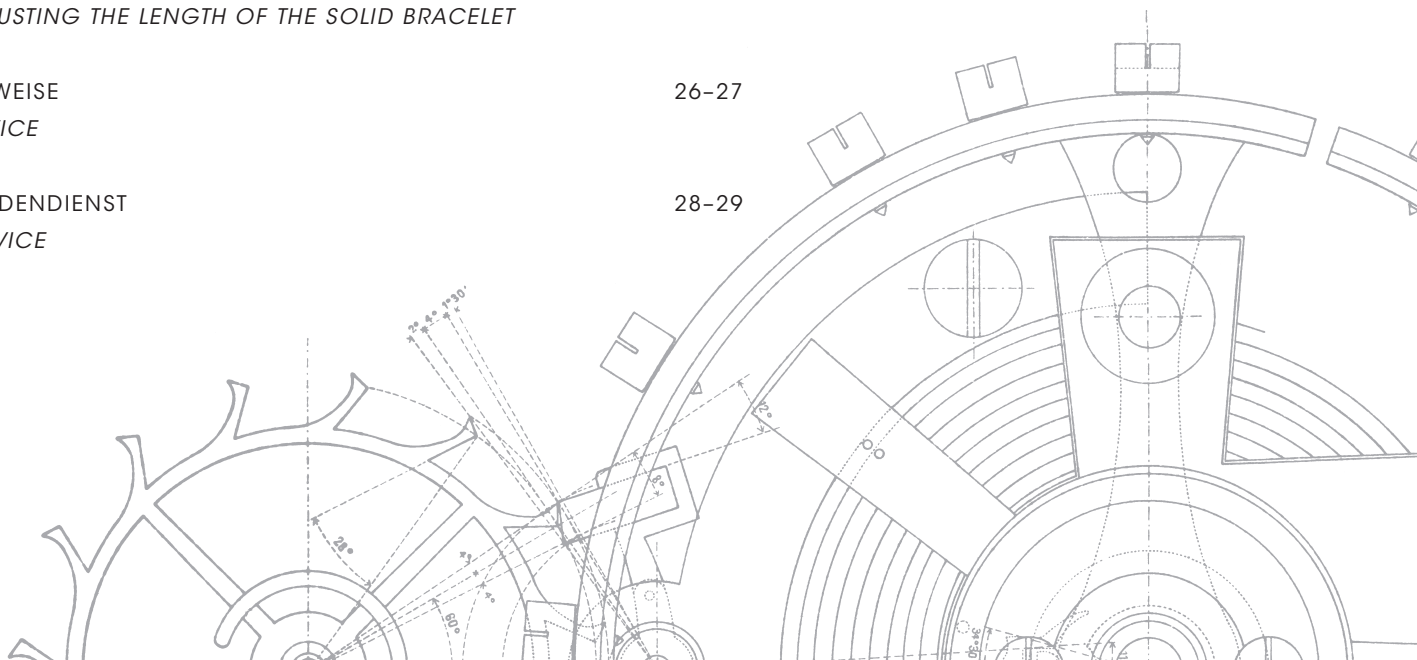



LIEBER KUNDE,

DEAR CUSTOMER,

aus vielen Gesprächen wissen wir, dass Käufer unserer Uhren echte Überzeugungstäter sind. Dazu zählen Menschen, die eine hohe Affinität zur Technik besitzen und die davon fasziniert sind, wie wir zum Beispiel Lösungen für Magnetfeldschutz und Kratzfestigkeit entwickelt haben. Auch müssen sich manche von ihnen im Beruf auf ihre Uhr verlassen können, weil ihr Leben davon abhängt, wie beispielsweise Taucher, Piloten oder die Spezialeinheit GSG 9 der deutschen Bundespolizei.

Sie alle schwören auf die Leistungsstärke, Robustheit und Langlebigkeit, auf die Qualität und Präzision unserer Uhren. Deshalb überprüft und zertifiziert die Klassifikationsgesellschaft DNV (vormals Germanischer Lloyd, Hamburg) regelmäßig die Angaben zur Wasserdichtigkeit und Druckfestigkeit bei unseren Taucheruhren.

We know from numerous conversations that the people who buy our watches do so out of conviction. This includes people with a pronounced affinity to technology who are fascinated, for example, by the solutions we have devised for protection from magnetic fields and scratch resistance. Some of our customers, such as divers, pilots and the German GSG 9 special police unit, rely on their watches in their respective careers because their lives depend on it. They all swear by the performance, resilience and durability, as well as the quality and precision of our watches. That is why the world's largest classification society DNV (formerly Germanischer Lloyd, Hamburg) regularly tests and certifies the water and pressure resistance of our diving watches.

Ausgewählte Fliegeruhren lassen wir in einem aufwendigen und komplexen Typ- sowie Einzelprüfungsverfahren durch neutrale Institutionen nach „DIN 8330 Zeitmesstechnik – Fliegeruhren“ prüfen und zertifizieren. Dabei wird sichergestellt, dass eine Fliegeruhr nach DIN 8330 die im Fluggerät vorhandenen Zeitmessinstrumente für den Piloten in vollem Umfang ersetzen kann. Denn Funktionalität besitzt bei uns die höchste Priorität und bestimmt letztendlich die Gestaltung. Unsere Uhren warten nur mit technologischen Merkmalen auf, die sinnvoll sind. Wir folgen der Überzeugung: Produkte müssen für sich selbst sprechen.

Die wesentliche Frage, die wir uns stellen, lautet: Welche neuen Technologien und Materialien lassen sich für unser Handwerk nutzen und ermöglichen Lösungen, um unsere Uhren noch alltagstauglicher zu machen? Da lohnt sich sehr häufig der Blick über den Tellerrand, um zu schauen, was in anderen Industriebereichen oder den Naturwissenschaften passiert. Wir reizen die Grenzen des physikalisch Machbaren bei der Entwicklung unserer Uhren immer wieder aus – mit dem Ziel, das Gute noch besser zu machen. Die meisten Entwicklungen liegen noch vor uns!

Ich freue mich, dass Sie sich für eine Uhr von Sinn Spezialuhren entschieden haben, und wünsche Ihnen damit lebenslange Freude.

Ihr Lothar Schmidt



Selected pilot watches are tested and certified by independent institutions according to the DIN 8330 Horology – Aviator watches in an extensive and complex type and unit verification process. This ensures that a DIN 8330-compliant pilot watch is a suitable all-round replacement for the on-board timekeeping instruments available to pilots. Functionality is our top priority and ultimately determines the design. Only the technical features that are really needed can be found on our watches. Because we believe that products have to speak for themselves.

The basic question that we ask ourselves is: which innovative technologies and materials can be employed for our craft and provide solutions for rendering our watches even more practical for everyday use? It is often worth indulging in a little lateral thinking to see what is going on in other industrial sectors or fields of science. We repeatedly go to the limits of physical resources to upgrade our watches – with the aim of making what’s good even better. Most of our best developments are yet to come!

I am delighted that you have decided to buy a SINN timepiece and hope that it will continue to give you pleasure for many years to come.

Yours, Lothar Schmidt



GRUSSWORT VON THOMAS SCHAUFLER MESSAGE FROM THOMAS SCHAUFLER

Sehr geehrte Kundin, sehr geehrter Kunde,
mit Sinn Spezialuhren zu Frankfurt am Main verbindet uns als Hausbank seit 1998 eine vertrauensvolle Geschäftsbeziehung. Zum 25-jährigen Jubiläum unserer Zusammenarbeit haben wir exklusiv für unsere Kundinnen und Kunden zwei Commerzbank-Editionen gestaltet. Die Uhrenmodelle sind das Ergebnis eines gemeinsamen Projektes und greifen dezent die Unternehmensfarben der Commerzbank in ihren Designs auf. Die Commerzbank-Editionen sind auch ein Sinnbild für die gemeinsamen Werte unserer beiden Häuser. Ich freue mich über die Kooperation mit SINN und wünsche Ihnen mit dieser Commerzbank-Edition viel Freude und eine gute Zeit.

Mit den besten Grüßen aus Frankfurt am Main.

Dear Customer,

As the principal bank, we have enjoyed a close business partnership with Sinn Spezialuhren zu Frankfurt am Main since 1998. To mark the 25th anniversary of our collaboration, we have designed two Commerzbank editions exclusively for our clients. The watch models are the result of a joint project and subtly incorporate the Commerzbank corporate colours into their designs. The Commerzbank editions also symbolise the shared values of both companies. I am delighted about this collaboration with SINN and wish you lots of fun and good times with these special Commerzbank editions.

Best wishes from Frankfurt am Main.

Thomas Schaufler

Privatkundenvorstand der Commerzbank AG

*Member of the board of directors for
private customers at Commerzbank AG*

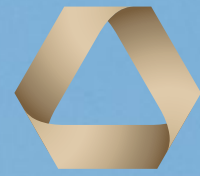

COMMERZBANK



Sinn

SPEZIALKURSEN ZU FRANKFURT AM MAIN

Sinn

SPEZIALKURSEN ZU FRANKFURT AM MAIN

SINN SPEZIALUHREN ZU FRANKFURT AM MAIN

Im Jahre 1961 rief der Pilot und Blindfluglehrer Helmut Sinn das Unternehmen ins Leben. Von diesem Zeitpunkt an dreht sich bei uns alles um hochwertige mechanische Uhren. Seit 1994 trägt der Diplom-Ingenieur Lothar Schmidt als Inhaber die Verantwortung. Für unser Unternehmen begann damit eine neue Zeitrechnung, denn sein Eintritt bedeutete einen entscheidenden Schritt in Richtung Innovationsfreudigkeit. Das Ergebnis: Die Einführung neuer Technologien und Materialien brachte wegweisende Impulse, unser Unternehmen avancierte mit der Zeit zum Geheimtipp unter Uhrenliebhabern. Heute steht unser Name für technische Innovationen, welche die Fachwelt und unsere Kunden gleichermaßen begeistern.

It was back in 1961 that pilot and blind-flying instructor Helmut Sinn founded the company. Since then, we have been committed to producing high-specification mechanical watches. In 1994, the graduate engineer Lothar Schmidt took over the company. This marked the beginning of a new era for the SINN brand, because the new owner took a decisive step towards more innovation. Under his leadership, new technologies and materials were introduced, thus providing the crucial incentives for our company's evolution and gradual emergence as an insider's tip for lovers of fine watches. Today, our name stands for technical innovations - much to the delight of both the trade and our customers alike.

Technische Innovation

Dazu gehört zum Beispiel, dank HYDRO-Technik, eine unter Wasser verspiegelungsfreie Taucheruhr aus deutschem U-Boot-Stahl. Weitere Beispiele sind ein Chronometerchronograph aus einer edelstahlharten 22-karätigen Goldlegierung sowie ein Chronometer mit einem Magnetfeldschutz von 80.000 A/m. Oder die Uhren mit idealem Uhrwerk-Alterungsschutz durch Schutzgasfüllung und integrierter Trockenkapsel. In diese Aufzählung gehört auch die Entwicklung von Einsatzzeitmessern (EZM) für Spezialeinheiten der Polizei und des Zolls oder speziell für Feuerwehreinsatzkräfte. Eine unserer bedeutendsten Entwicklungen ist die DIAPAL-Technologie, bei der wir die Materialien für die wichtigsten Funktionsstellen in der Uhr so auswählen, dass auf eine Schmierung verzichtet werden kann. Erstmals kam diese Technologie im Jahre 2001 zur Anwendung. Zwei Jahre später kommt die TEGIMENT-Technologie zum ersten Mal zum Einsatz. Mit dieser Technologie erreichen wir eine stark erhöhte Kratzfestigkeit durch Oberflächenhärtung.

Permanente Fortschreibung von Technik und Qualität

Wir haben nur einen Anspruch: Uhren zu entwickeln, die sich im Alltag wie im professionellen Einsatz bestens bewähren. Deshalb prüfen unsere Ingenieure, welche neuen Verfahren, innovativen Materialien und Technologien sich dafür eignen, die Funktionalität unserer Uhren immer wieder zu optimieren. Jede Neu- und Weiterentwicklung muss erst harte Praxistests bestehen, um ins Sortiment aufgenommen zu werden. Und keine Uhr verlässt unsere Werkstätten, ohne vorher von den Uhrmachermeistern akribisch geprüft und justiert zu werden.



Die DIAPAL-Technologie kommt bei der 18-karätigen, weißgoldenen **Frankfurter Finanzplatzuhr 6000 Jubiläum** zum ersten Mal zum Einsatz. Bei dieser Technologie werden spezielle Materialpaarungen ausgewählt, die ohne Schmierung reibungslos zusammenarbeiten und so die dauerhafte Ganggenauigkeit des Uhrwerks gewährleisten.

*DIAPAL Technology is used for the first time in the 18-carat white gold **Frankfurt Financial District Watch 6000 Anniversary**. The new technology features a special combination of materials that requires no lubrication, thereby ensuring long-term precision of the movement.*

Technical innovations

Take, for example, the absolutely condensation-free, anti-reflective, German Submarine Steel diving watch – made possible by HYDRO Technology. Other examples include a chronometer chronograph fashioned from a 22-carat gold alloy that is as hard as stainless steel and a chronometer with a magnetic resistance of up to 80,000 A/m. There are also watches with a clockwork mechanism optimally protected from aging by an inert gas and integrated dehumidifying capsule. The list would not be complete without mentioning the development of mission timers (Einsatzzeitmesser or EZM in German) for firefighters, for special police units and border patrol guards. DIAPAL is one of our most important technological developments, with oiling no longer needed for the most important functions in the watch thanks to the materials we select. This technology was first used in 2001. With the aid of TEGIMENT Technology, we achieve greatly increased scratch resistance through surface hardening.

Ongoing advancement in technology and quality

Our top priority has always been to develop watches that offer superior performance – both in daily and in professional use. Which is why our engineers are working continually to identify which innovative methods, materials and technologies are best suited for optimising our watches. Each new development has to first undergo rigorous practical tests before being incorporated. And no watch leaves our workshops before it has been subjected to thorough checking and fine adjustment by our master watchmakers.



Wir setzen immer wieder Werkstoffe ein, die für den Uhrenbau völlig neu sind, so auch bei der auf 100 Stück limitierten **1800 Damaszener**. Bei dieser Uhr wurde der traditionsreiche Werkstoff Damaszener Stahl in eine für Uhrengehäuse taugliche Form übertragen – ohne den Reiz dieses besonderen Materials aufzugeben. Nein, es setzt diesen sogar gekonnt in Szene, denn das Zifferblatt wird zusammen mit dem Gehäuse aus einem Block Damaszener Stahl gefertigt. Das charakteristische Damaszener Muster des Zifferblattes – ein Wechsel aus hellen und dunklen Linien – setzt sich somit auf dem Gehäuse fort.

We continually use materials that are completely new to the watchmaking industry, such as in our **1800 Damaszener**, which is limited to 100 pieces. For this watch, the highly traditional material Damascus steel was rendered appropriate for watch cases – without forsaking but rather enhancing its special allure. For the dial and the case are made from a single block of Damascus steel. The signature Damascus pattern found on the dial – an interplay of light and dark lines – thus continues across the case.

Innovationen im Härtefest

Der weltgrößte Sicherheitsklassifizierer der Schifffahrt DNV (vormals Germanischer Lloyd, Hamburg) überprüft seit 2005 unsere Taucheruhren auf Druckfestigkeit und Wasserdichtigkeit. Im Rahmen einer weiteren offiziellen Zertifizierung durch DNV werden seit 2006 unsere Taucheruhren auch als Bestandteil der Tauchausrüstung aufgefasst und gemäß den Europäischen Tauchgerätenormen überprüft und zertifiziert. Hierbei handelt es sich um ein Verfahren, das einmalig ist in der Uhrenbranche. Ausgewählte Fliegeruhren lassen wir in einem aufwendigen und komplexen Typ- sowie Einzelprüfungsverfahren durch neutrale Institutionen nach „DIN 8330 Zeitmesstechnik – Fliegeruhren“ prüfen und zertifizieren. Dabei wird sichergestellt, dass eine Fliegeruhr nach DIN 8330 die im Fluggerät vorhandenen Zeitmessinstrumente für den Piloten in vollem Umfang ersetzen kann, dass sie von den physikalischen Belastungen des Flugbetriebs nicht beein-

trächtigt wird, dass sie kein Gefährdungspotenzial für Besatzung und Fluggerät darstellt und dass sie mit den anderen Bordinstrumenten eines Fluggeräts kompatibel ist.

Die Temperaturreistenztechnologie gewährleistet, dass eine SINN-Uhr in einem Temperaturbereich von -45 °C bis $+80\text{ °C}$ funktionssicher ist. Bewährt hat sich diese Technologie zum Beispiel bei dem EZM 10 TESTAF im Rahmen der offiziellen Kampagne zur Zulassung des Hochleistungshubschraubers EC 145 T2 von Airbus Helicopters (vormals Eurocopter). Dass unsere Uhren unter härtesten klimatischen Bedingungen zuverlässig funktionieren, hat zum Beispiel die 303 KRISTALL eindrucksvoll bewiesen. Der mit der Temperaturreistenztechnologie ausgerüstete Chronograph bestand seine Feuerprobe beim Yukon Quest, dem härtesten Hundeschlittenrennen der Welt. Am Handgelenk des Extremtauchers Mario M. Weidner absolvierte die 203 ARKTIS ihren Härtefest in der Arktis. Sie überstand dabei alle Tauchgänge im eiskalten Wasser des Nordpolarmeeres oberhalb des 81. Breitengrades. Die Bewährungsprobe bestand in den extremen Temperaturschwankungen zwischen Wasser und Land. Beide Uhren wurden dabei jeweils über der Wärmeschutzkleidung getragen. Eine Herausforderung, die die 303 KRISTALL und die 203 ARKTIS mit Bravour meisterten.

Alle technischen Angaben zu unseren Uhren werden durch Prüfungen belegt. Eigens für die Zertifizierung der Druckfestigkeit unserer Taucheruhren durch den weltgrößten Sicherheitsklassifizierer der Schifffahrt DNV (vormals Germanischer Lloyd, Hamburg) haben wir diese Messanlage konstruiert.

All of the technical details of our watches are documented by tests. This system of assessment has been specially designed for certification of the pressure resistance of our diving watches by DNV (formerly Germanischer Lloyd, Hamburg), the world's largest classification society for maritime safety.



Innovations in endurance testing

The world's largest classification society for maritime safety DNV (formerly Germanischer Lloyd, Hamburg), has been testing our diving watches for pressure and water resistance since 2005. As part of DNV's official certification process, our diving watches have been treated as part of diving equipment since 2006 and tested and certified in accordance with European diving equipment standards. This is unparalleled in the watch industry. Selected pilot watches are tested and certified by independent institutions according to the DIN 8330 Horology – Aviator watches in an extensive and complex type and unit verification process. This ensures that a DIN 8330-compliant pilot watch is not only a suitable all-round replacement for the on-board timekeeping instruments available to pilots, but is also capable of remaining unaffected by the physical stresses of flight, posing no risk potential for the crew or aircraft, and demonstrating compatibility with other on-board instruments.

The Temperature Resistance Technology keeps mechanical watches performing at temperatures ranging from -45°C to $+80^{\circ}\text{C}$. This technology has proven its worth in the EZM 10 TESTAF, for example, used as part of the official approvals procedure for Airbus Helicopters (formerly Eurocopter) EC 145 T2 high-performance helicopter. The 303 KRISTALL is impressive proof of the functional reliability of our watches under the toughest climatic conditions. Equipped with Temperature Resistance Technology, the chronograph passed the acid test at the Yukon Quest, the world's most demanding dogsled race. The 203 ARKTIS passed its Arctic endurance test on the wrist of extreme diver Mario M. Weidner, withstanding all dives in the freezing cold waters of the Arctic Ocean above 81 degrees latitude. Both watches were worn on top of protective clothing. The real test was in the extreme temperature fluctuations between water and land – a test that the 303 KRISTALL and the 203 ARKTIS passed with flying colours.

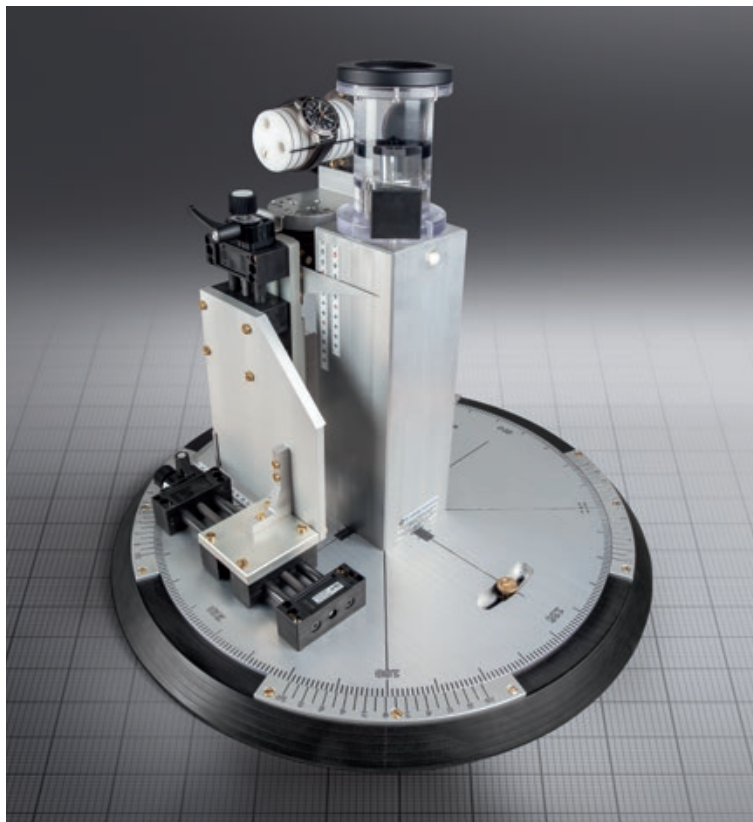

Die magnetische Signatur einer Fliegeruhr nach DIN 8330 darf die im Luffahrzeug zugelassenen Magnetkomпасse durch ihre räumliche Nähe nicht signifikant ablenken. Mit Hilfe eines Spezialprüfstandes wird die magnetische Signatur einer Fliegeruhr ermittelt. Zuerst wird die Testuhr entmagnetisiert und danach einem homogenen Magnetfeld definierter Feldstärke ausgesetzt. In einem zweiten Prüfschritt wird mit Hilfe der abgebildeten Apparatur des Prüfstandes die magnetische Signatur der Testuhr ausgewertet.

The magnetic signature of a pilot watch certified according to DIN 8330 must not significantly divert the approved magnetic compasses in the aircraft through its physical proximity. The magnetic signature of a pilot watch is identified using a special test stand. First the test watch is demagnetised and then exposed to a homogeneous magnetic field of defined field strength. In the second stage of the test, the magnetic signature of the test watch is analysed using the test stand apparatus pictured.

Hochwertige mechanische Uhrwerke

Vom robusten Gehäuse über den Schliff des Glases bis zur aufwendigen Veredelung der Uhrwerke: Wir stimmen jedes Detail einer Uhr auf ihren speziellen Einsatzzweck ab. Das faszinierende Herzstück einer jeden SINN-Uhr bildet dabei, neben unseren Technologien, das mechanische Werk. Wir vertrauen deshalb nur ausgewählten renommierten Herstellern.

Unter der Bezeichnung „SZ-Uhrwerke“ entstehen bei uns eigene Uhrwerkmodifikationen. Das Ergebnis sind hochwertige Kaliber, die sich jeweils durch besondere Anzeigen auszeichnen. So zum Beispiel das SZ04 mit Régulateuranzeige für die Modellreihe 6100 REGULATEUR.

Für die Modellreihen 140 und das Modell 717 verwenden wir unsere Chronographenentwicklung SZ01. Vorbild war das im EZM 1 verwendete Kaliber Lemania 5100. Ein wesentlicher Unterschied zum Lemania 5100 ist der hier realisierte springende Stoppminutenzeiger. Durch diese Konstruktion ist es nun möglich, Stoppzeiten noch einfacher, schneller und genauer zu erfassen. Maßstab für den Umbau war es, die Ablesbarkeit der Chronographenfunktion signifikant zu erhöhen.

Die SZ-Kaliber 02, 03, 05 und 06 sind aus der Entwicklung des SZ01 abgeleitete Werkmodifikationen, die durch einen dezentralen 60-Minuten-Stoppzähler gekennzeichnet sind. Die 60er-Teilung des Stoppminutenzählers erleichtert im Vergleich zur sonst üblichen 30er-Teilung das schnelle, intuitive Ablesen der Stoppzeit.



Unser Handaufzugskaliber SZ04 mit Régulateuranzeige.
Our hand-wound calibre SZ04 with regulateur.



SINN-Kaliber SZ01.
SINN-Caliber SZ01.

Workshop modifications

From the robust case and the polished crystal to the exquisitely decorated movement, we make sure that each and every detail in our watches is fit for purpose. In addition to our technology, the heart of any SINN watch is the fascinating mechanical movement. That is why we rely only on selected renowned manufacturers.

"SZ movements" is the name given to our movement modifications. The results are high-quality calibres characterised by impressive features. An example of this is the SZ04 with regulateur for the 6100 REGULATEUR series.



Die „Goldene Unruh“ gehört zu den renommiertesten Auszeichnungen. Leser von FOCUS, FOCUS Online und dem UHREN-MAGAZIN küren mit ihr die „besten Uhren der Welt“. Die jährlich stattfindende Abstimmung wird deshalb auch der „Oscar der Uhrenbranche“ genannt. Erstmals wurde die „Goldene Unruh“ 1998 verliehen. Bereits bei dieser Wahl erzielte Sinn Spezialuhren mit der 103 Ti Ar einen 1. Platz. Seitdem gelang uns insgesamt 19-mal der Sprung aufs Treppchen, davon 7-mal als Sieger, zuletzt 2022 mit der 103 Klassik 12.

The model series 140 and the model 717 uses our proprietary chronograph development, the SZ01. It was modelled on the Lemania 5100 calibre used in the EZM 1. One of the biggest differences between the SZ01 and the Lemania 5100 is the former's stopwatch minute display. This feature now makes it even easier and quicker to record stop times more accurately. The aim of this modification was to significantly improve the readability of the chronograph function.

The SZ calibres 02, 03, 05 and 06 are a modification of the SZ01 movement, characterized by an off-center 60-minute counter. The 60-minute scale of the stopwatch minute counter is much simpler and more intuitive to read than the 30-minute scale commonly found in other watches.

The "Goldene Unruh" ("Golden Balance") is one of the industry's most famous awards. Readers of FOCUS, FOCUS Online and the trade publication UHREN-MAGAZIN select the "world's best watches". The annual poll is also called the "Oscars" of the watch industry. The "Goldene Unruh" was awarded for the first time in 1998. That year Sinn Spezialuhren won a first place for the 103 Ti Ar model. Since then, we have received a total of 19 of the coveted awards, including seven first-place rankings, last 2022 for the 103 Classic 12.



356 Sa FLIEGER III COMMERZBANK

Der klassische Chronograph der Modellreihe 356 besticht durch sein klares, ästhetisches Erscheinungsbild. Nichts lenkt vom Wesentlichen ab, alles ist dem sicheren Ablesen der verschiedenen Zeiten untergeordnet.

Das dezent dimensionierte Gehäuse mit 38,5 mm Durchmesser besitzt ein edles Finish und strahlt hochwertige, edle Sachlichkeit aus. Für Kenner sichtbar ist eine weitere Feinheit: das hochgewölbte Deckglas aus Saphirkristall. Das Saphirkristallglas wird in einem aufwendigen Verfahren aus einem rund 5 mm dicken, massiven Rohling mit fünf verschiedenen Krümmungsradien herausgeschliffen und aufwendig poliert. Die beidseitige Entspiegelung erleichtert den Blick auf das markant gestaltete Zifferblatt auch unter extremen Lichtbedingungen. Als Besonderheiten dieser Edition sind die Stundenzahlen und die Stunden- und Minutenzeiger in Ozean-Petrol sowie die Zeiger der Stoppfunktion in Gelb/Ozean-Petrol ausgeführt, die Farben des Corporate Designs der Commerzbank aufgreifend.

Durch den Sichtboden, ebenfalls aus Saphirkristall, lässt sich die filigrane Arbeit des mechanischen Werkes und der Aufzugsrotor, auf dem die jeweilige Limitierungsnummer graviert ist, bewundern. Die aufwendige Abdichtung von Krone, Drückern, Boden und Deckglas macht die Uhr wasserdicht nach DIN 8310, unterdrucksicher und druckfest bis 10 bar. Den Chronographen erhalten Sie in einem edlen Etui aus Holz mit einem Feingliedermassivarmband und einem Lederarmband mit einer individuell auf diese Sonderedition angepassten gelben Naht.

Die auf 100 Exemplare limitierte Edition der 356 Sa FLIEGER III für die Commerzbank ist das Ergebnis einer partnerschaftlichen Zusammenarbeit zweier renommierter Frankfurter Traditionsunternehmen.

356 Sa PILOT III COMMERZBANK

The classic chronograph in the 356 series impresses with its clear, aesthetic appearance. Nothing distracts from the essentials; everything is subordinate to the accurate reading of the different times.

With a diameter of 38.5 mm, the discreetly dimensioned case boasts an elegant finish and exudes high-quality, sophisticated functionality. Connoisseurs will notice another refined feature: the high-domed sapphire crystal glass. In an elaborate process, the sapphire crystal glass is ground out of a solid blank that is around 5 mm thick with five different curvature radii and is then painstakingly polished. The anti-reflective coating on both sides facilitates accurate reading of the strikingly designed dial, even under extreme lighting conditions. The special features of this edition are the hour counters and the hour hand and minute hand in ocean petrol plus the stopwatch hands in yellow/ocean petrol, reflecting the colours of the Commerzbank corporate design.

The glass back is also made of sapphire crystal, allowing the mechanical movement and winding rotor – complete with limited-edition number engraving – to be admired in all their intricacy. The elaborate sealing of the crown, push-pieces, back and crystal makes the watch water-resistant to DIN 8310, resistant to low pressure and pressure-resistant up to 10 bar. The chronograph comes in a fine wooden case with a fine-link bracelet and a leather strap with yellow stitching specially adapted to this special edition.

With a limited edition of 100 watches, the 356 Sa PILOT III for Commerzbank is the result of a partnership between two of Frankfurt's renowned, long-established companies.

BEDIENUNGSANLEITUNG

Aufziehen der Uhr (Kronenposition 1)

Die Krone ist verschraubt (Kronenposition 0). Sie lösen die Krone, indem Sie sie entgegen dem Uhrzeigersinn drehen (Kronenposition 1). Sie ziehen das Werk auf, indem Sie die Krone im Uhrzeigersinn drehen. Im Normalfall reichen wenige Kronenumdrehungen, um das Uhrwerk in Gang zu setzen. Wir empfehlen beim initialen Anlegen der Uhr den manuellen Aufzug mit mindestens 20 vollen Kronenumdrehungen. Bei täglichem Tragen sorgt die Automatik der Uhr unter normalen Bedingungen für den weiteren Aufzug. Eine Gangreserve ermöglicht es Ihnen, die Uhr über Nacht abzulegen, ohne sie erneut aufziehen zu müssen. Für den ausschließlichen Vollaufzug von Hand wären ca. 40 volle Kronenumdrehungen nötig. Der Aufzugsmechanismus Ihrer Uhr ist für den automatischen Werkaufzug mit geringer Aufzugsgeschwindigkeit ausgelegt. Deshalb ist beim Aufzug von Hand darauf zu achten, dass dies mit ruhigem gleichmäßigem Tempo ausgeführt wird, um mögliche Schäden im Uhrwerk zu vermeiden.

Einstellen der Zeit (Kronenposition 3)

In der Kronenposition 3 wird das Uhrwerk angehalten. Dies hilft Ihnen, die Uhr sekundengenau einzustellen. Um sicherzustellen, dass das Datum nicht mittags, sondern um Mitternacht schaltet, drehen Sie die Zeiger vorwärts, bis das Datum einmal schaltet. Anschließend stellen Sie die Zeit ein. Wir empfehlen Ihnen, den Zeiger über den gewünschten Minutenstrich hinauszudrehen und auf dem Rückweg einzustellen. Das Uhrwerk wird wieder in Gang gesetzt, sobald Sie die Kronenposition 3 verlassen.

Schnellkorrektur des Datums und des Wochentages (Kronenposition 2)

Diese Korrektur bitte nicht zwischen 21 und 3 Uhr vornehmen!

Die Kronenposition 2 dient der Schnellkorrektur des Datums und des Wochentages. Um das Datum zu stellen, ziehen Sie die Krone in Position 2 und drehen Sie sie im Uhrzeigersinn, bis im Datumsfenster das aktuelle Datum erscheint. Um den Wochentag zu stellen, drehen Sie die Krone entgegen dem Uhrzeigersinn, bis im Wochentagsfenster der aktuelle Wochentag erscheint.

Bitte nutzen Sie die Einstellung nicht zwischen 21 und 3 Uhr.

In dieser Zeit befinden sich die Zahnräder der Schaltung im Eingriff. Als Folge kann das Werk beschädigt werden.

Verschrauben Sie bitte die Krone nach den Korrekturen wieder sorgfältig.

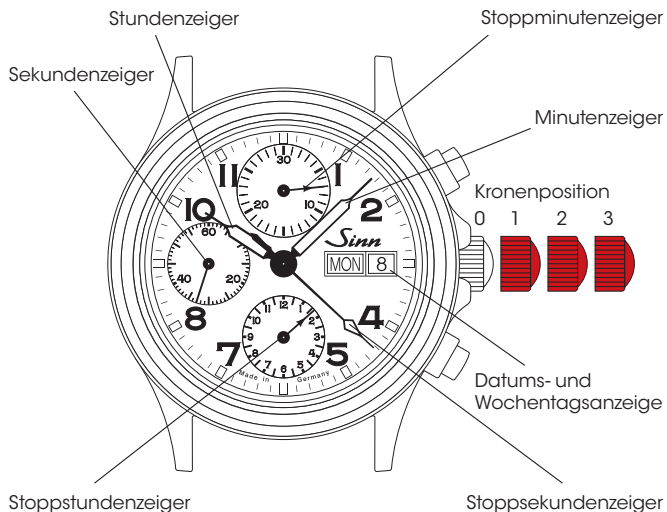

INSTRUCTIONS FOR USE

Winding the watch (crown position 1)

The crown is screwable (crown position 0). To loosen the crown, turn it counter-clockwise (crown position 1). The movement is wound by turning the crown clockwise. Under normal circumstances, a few turns of the crown are enough to start the movement. We recommend 20 full turns of the crown for the initial use. Simply wearing the watch every day should suffice to keep the self-winding mechanism wound. The power reserve allows you to take off your watch overnight without having to rewind it. About 40 turns of the crown by hand will wind up the watch completely. Because the winding mechanism of your watch is designed for automatic winding with minimal winding speed, the watch should be wound at a moderate, consistent speed when winding by hand to avoid damaging the movement.

Time adjustment (crown position 3)

In crown position 3, the motion is paused. This helps you to set the watch precisely. Please make sure the date changes at midnight and not at midday. Just move the hands forward until the date changes. Afterwards you attempt to set the time. We recommend moving the hands past the desired minute marker and then adjusting it backwards. The movement restarts as soon as the crown is no longer in position 3.

Quickset date and day of the week adjustment (crown position 2)

Do not use this function between 9 p.m. and 3 a.m.

Crown position 2 can be used to change the date and day of the week quickly and simply. To set the date, pull the crown to the second position and turn it clockwise until the current date appears in the display window. To set the day of the week, turn the crown counter-clockwise until the desired day of the week is indicated.

Please do not use the date setting function between 9 p.m. and 3 a.m.

Between these times, the gear wheels used for changing the date are engaged, and the movement could be damaged.

Please take care to fasten the crown after making adjustments.

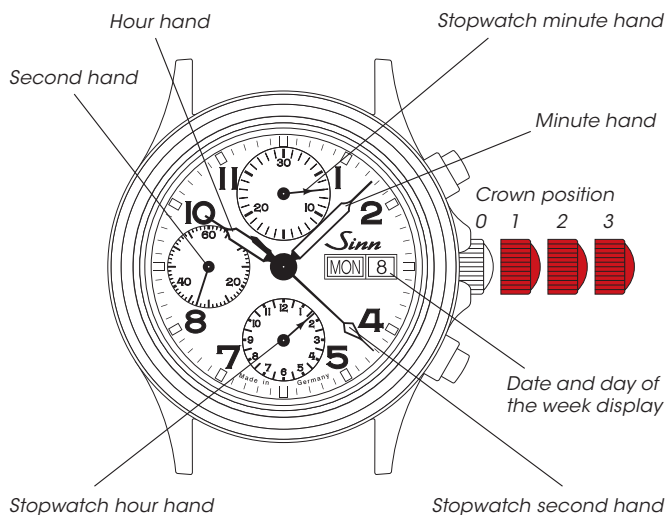

ZEITMESSUNG MIT DER CHRONOGRAPHENFUNKTION

Der Chronograph (Stoppfunktion) wird mit den beiden Drückern „A“ und „B“ bedient. Drücker „A“ startet die Messung beim ersten Drücken. Beim zweiten Drücken wird die Messung gestoppt. Bei erneutem Druck auf Drücker „A“ wird die Messung fortgesetzt. Somit lassen sich Zeiten addieren. Drücker „B“ stellt die Stoppzeiger wieder auf null.

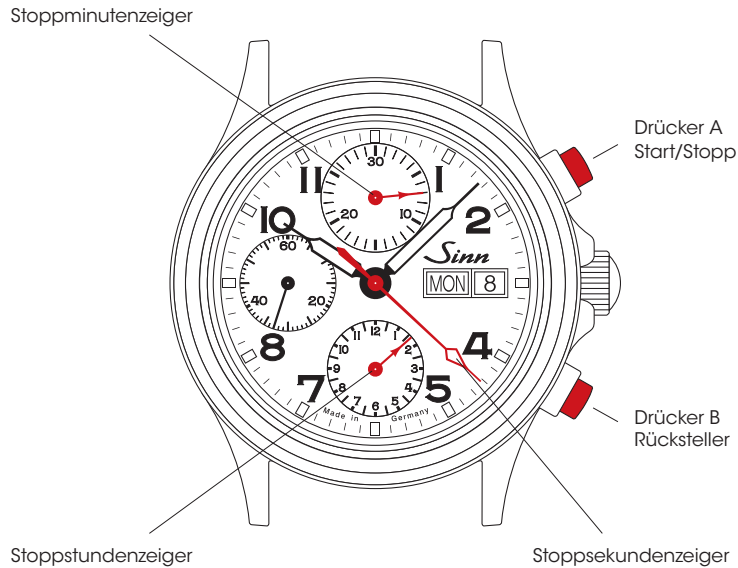

USING THE CHRONOGRAPH TO MEASURE TIME

The chronograph is operated by means of buttons A and B. The measurement starts when button A is pressed once. Pressing this button again stops the measurement. The measurement is resumed by pressing button A once more. This allows you to add up and record the cumulative time. Button B resets the hands of the chronograph to zero.

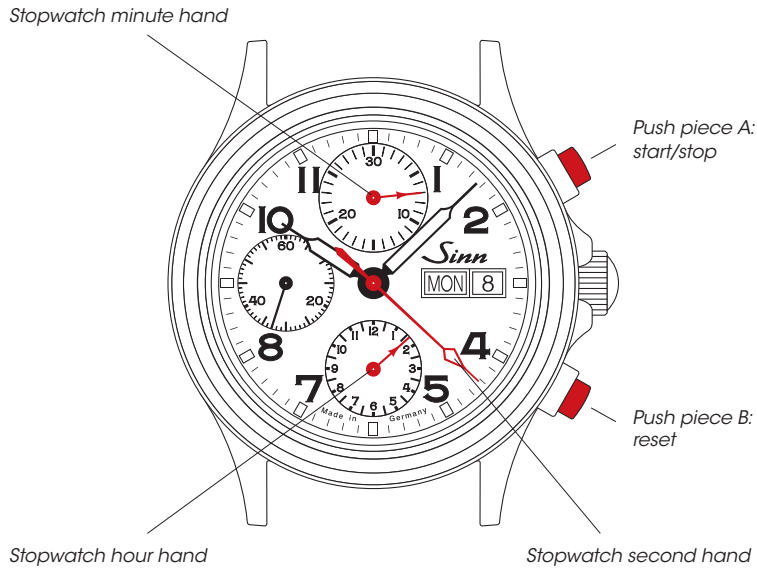



Nachleuchtschema
Luminous design

TECHNISCHE MERKMALE

Mechanisches Ankerwerk

- SELLITA SW 500
- Automatikaufzug
- 28.800 Halbschwingungen pro Stunde
- Zeigerstellung mit Sekundenstopp
- Antimagnetisch nach DIN 8309

Gehäuse

- Gehäuse aus Edelstahl, satiniert
- Deckglas aus Saphirkristall, beidseitig entspiegelt
- Sichtboden aus Saphirkristallglas, innen entspiegelt
- Boden verschraubt
- Krone verschraubbar
- Erfüllt die technischen Anforderungen der DIN 8310 für Wasserdichtigkeit
- Wasserdicht und druckfest bis 10 bar
- Unterdrucksicher
- Gehäusedurchmesser 38,5 mm
- Bandanstoßbreite 20 mm

Funktionen

- Stunde, Minute, kleine Sekunde
- Datumsanzeige
- Wochentagsanzeige
- Chronograph

Zifferblatt und Zeiger

- Zifferblatt guillochiert, galvanisch versilbert
- Indizes mit Leuchtfarbe belegt
- Stunden-, Minuten- und Stoppsekundenzeiger mit Leuchtfarbe belegt
- Zeiger der Stoppfunktion in Gelb/Ozean-Petrol
- Ziffern und Stunden-, Minuten- und Sekundenzeiger in Ozean-Petrol

TECHNICAL DETAILS

Mechanical Movement

- SELLITA SW 500
- Self-winding mechanism
- 28,800 semi-oscillations per hour
- Seconds stop function
- Anti-magnetic as per DIN 8309

Watch Case

- Case made of stainless steel, satinized
- Sapphire crystal glass in front, anti-reflective on both sides
- Transparent case back made of sapphire crystal glass, anti-reflective on the interior
- Case back screw-fastened
- Crown screwable
- Meet the technical requirements for waterproofness, as set out in standard DIN 8310
- Waterproof and pressure-resistant to 10 bar
- Low pressure resistant
- Case diameter 38.5 mm
- Band lug width 20 mm

Functions

- Hours, minutes, subsidiary seconds
- Date display
- Day of the week display
- Chronograph

Dial and Hands

- Silver electroplated guilloché dial
- Indices coated with luminescent colour
- Hour hand, minute hand and stopwatch second hand coated with luminescent colour
- Stopwatch hands in yellow/ocean petrol
- Numbers, hour hand, minute hand and second hand in ocean petrol

LÄNGENANPASSUNG DES MASSIVARMBANDES

Wenn Sie mit der Längen Anpassung Ihres Armbandes nicht vertraut sind, wenden Sie sich bitte direkt an Ihren SINN-Fachhändler oder an unsere Uhrmacher im Kundendienst in Frankfurt am Main. Unsere Mitarbeiter im Kundendienst beraten Sie auch gern telefonisch.

Stellen Sie bei einer Armbandlängenänderung zunächst das Seitenverhältnis der Bandglieder fest. Für den größtmöglichen Tragekomfort sollten beide Seiten des Armbandes gleich viele Glieder enthalten. Ist dies nicht möglich, sollte das obere Bandstück (12-Uhr-Seite) länger sein.

Zur Längenänderung müssen Sie das Massivarmband nicht von der Uhr oder von der Schließe trennen.

1. Lösen Sie die Schrauben an der Seite des zu entfernenden Bandgliedes bzw. an der Stelle, an der Sie ein Bandglied einsetzen möchten.
2. Entnehmen Sie das freiwerdende Bandglied bzw. setzen Sie ein neues ein.
3. Geben Sie vor dem Verschrauben einen kleinen Tropfen (nicht mehr!) des Schraubensicherungsmittels (AN 302-42, mittelfest) auf das Gewinde der Bandschraube.



Achtung

Sicherheitshinweis!

Schraubensicherungsmittel (AN 302-42, mittelfest) enthält:

2-Hydroxyethylmethacrylat, Cumolhydroperoxyd.

Kann allergische Hautreaktionen verursachen. Kann die Atemwege reizen.

Schutzhandschuhe tragen. UFI: 51T6-80C3-800Q-SCR2

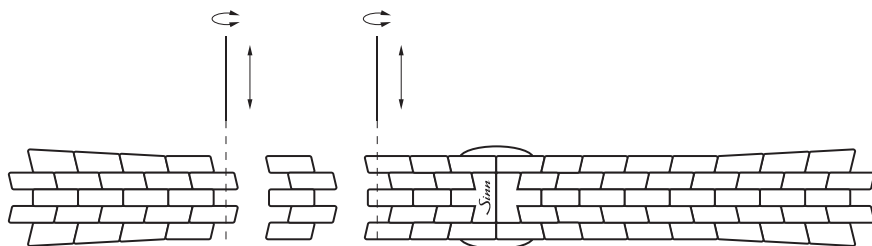

ADJUSTING THE LENGTH OF THE SOLID BRACELET

If you don't know how to shorten or lengthen the solid bracelet, please contact your SINN dealer or the watchmakers in our customer service department in Frankfurt am Main. Our customer service employees are also happy to help you over the telephone.

Determine the relative lengths of the two sides before adjusting the length of the bracelet. To ensure maximum comfort, both sides of the bracelet should contain the same number of links. If this is not possible, the top bracelet strap (above the 12 on the clock) should be longer.

It is not necessary to detach the solid bracelet from the watch or the clasp.

1. Loosen the screws on the side of the bracelet link which is to be removed or added.
2. Remove the superfluous bracelet link or insert a new one.
3. Before screwing tight, add a small drop (no more!) of thread-locker (AN 302-42 medium-tight) to the thread of the bracelet screw.



Warning

Safety note!

Thread-locker (AN 302-42 medium-tight) contains:

2-hydroxyethyl methacrylate, cumene hydroperoxide.

May cause an allergic skin reaction. May cause respiratory irritation.

Wear protective gloves. UFI: 51T6-80C3-800Q-SCR2

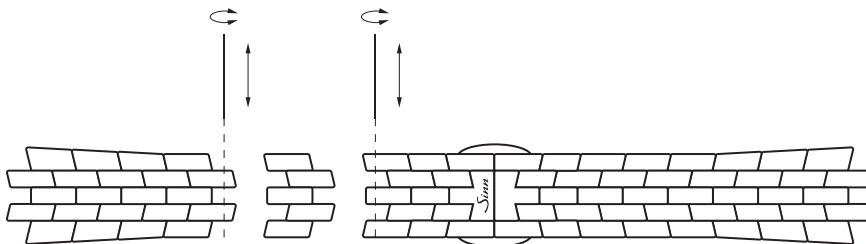



HINWEISE

Wasserdichtigkeit

Ihre Uhr erfüllt im Originalzustand die technischen Anforderungen nach DIN 8310 für Wasserdichtigkeit. Die statische Druckbelastung Ihrer Uhr ist in Bar angegeben. Bei jeder unserer Uhren wird die Wasserdichtigkeit einzeln geprüft. Im alltäglichen Gebrauch ist jedoch zu beachten, dass Dichtungen durch zahlreiche Einflüsse beim Tragen einer Armbanduhr mit der Zeit verschleiben bzw. altern. Wir empfehlen Ihnen, die Wasserdichtigkeit mindestens in jährlichen Abständen überprüfen zu lassen. Damit die Wasserdichtigkeit möglichst lange erhalten bleibt, spülen Sie Ihre Uhr mit Leitungswasser ab, wenn sie mit Meerwasser, Chemikalien oder Ähnlichem in Berührung gekommen sein sollte. Auch Belastungen wie Stöße und Vibrationen können nicht nur die Wasserdichtigkeit herabsetzen, sondern erhöhen auch den Verschleiß des Uhrwerkes. Schützen Sie deshalb Ihre Uhr vor unnötigen Belastungen.

Ganggenauigkeit

Die Messergebnisse zum Uhrengang sind immer Momentaufnahmen, die unter Laborbedingungen zustande kommen. Aus diesem Grund achten wir bei einer individuellen Regulation Ihrer Uhr auf die persönlichen Trageeigenschaften. Eine sichere Aussage zur Ganggenauigkeit Ihrer Uhr kann daher erst nach circa achtwöchigem Betrieb gemacht werden. Bei Beanstandungen stellen Sie bitte den täglichen Gang über einen längeren Zeitraum fest, zum Beispiel eine Woche.

Haben Sie Fragen zu Ihrer SINN-Uhr?

Unsere Mitarbeiter beraten Sie gern.

Telefon: 069 / 97 84 14 - 400

Telefax: 069 / 97 84 14 - 401

E-Mail: kundendienst@sinn.de

ADVICE

Water resistance

In its original condition, your watch fulfils the technical requirements of water resistance according to DIN 8310. The static compressive stress of your watch is given in bar. Each and every one of our watches is tested for water resistance. However, in everyday use it is important to note that seals can suffer from wear and ageing over time due to a wide range of factors which arise when wearing a wristwatch. We therefore recommend having the water resistance checked at least once a year. To ensure your watch retains its water resistance for as long as possible, rinse it with tap water if it comes into contact with seawater, chemicals or the like. Continual mechanical stress in the form of shocks and vibrations can also not only reduce water resistance, but also increase wear and tear of the movement. Care should therefore be taken to protect your watch from unnecessary impacts.

Accuracy

The measured results of the watch's rate are always "snapshots" taken under laboratory conditions. For this reason, we also take each owner's individual movements into account when making a specific regulator correction. It is therefore only possible to judge the accuracy of your watch after it has been in operation for approximately eight weeks. In the event of a deviation, please keep a daily record of its timekeeping over an extended period, for example one week.

Do you have any questions?

Our employees will be pleased to advise you.

Telephone: + 49 (0)69 978 414 400

Telefax: + 49 (0)69 978 414 401

E-mail: service@sinn.de



KUNDENDIENST

Ihre SINN-Uhr benötigt eine Revision, eine Reparatur, eine Umrüstung oder eine Aufarbeitung?

Mithilfe unseres Auftragsformulars können Sie uns schnell und unkompliziert alle wichtigen Daten mitteilen. Detaillierte Informationen zu unserem Auftragsformular und über die weitere Abwicklung erhalten Sie im Menü „Kundendienst“ auf www.sinn.de. Bitte beachten Sie auch unsere Allgemeinen Geschäftsbedingungen (AGB) unter dem Punkt „Service und Reparaturen“. Sie finden die AGB auf unserer Internetseite unter www.sinn.de. Gern schicken wir Ihnen die AGB auch zu.

Sie haben die Möglichkeit, Ihre SINN-Uhr bei einem unserer zahlreichen autorisierten Händler in Deutschland abzugeben. Gerne können Sie auch persönlich im Kundendienst unseres Hauses in Frankfurt am Main vorbeikommen oder uns Ihre SINN-Uhr zusenden.

Wir empfehlen Ihnen Rücksendungen an uns ausschließlich als versichertes und nachverfolgbares Paket durchzuführen. Auf Wunsch besteht innerhalb Deutschlands die Möglichkeit einer transportversicherten Rückholung. Unfreie Zusendungen können wir leider nicht annehmen!

Detaillierte Informationen erhalten Sie im Menü „Kundendienst“ auf www.sinn.de oder telefonisch unter 069 / 97 84 14-400.

SERVICE

Does your SINN watch need an inspection, repair, retrofitting or reconditioning?

If possible, please use our service order form. For information about our service order form, please refer to the section entitled "Customer Service" on our website www.sinn.de/en and to the section entitled "Servicing and repairs" in our general terms and conditions at www.sinn.de/en. We would be happy to send you a copy of the general terms and conditions.

Our international partners generally offer on-site service. However, should they be unable to provide a certain service, they will organise the safe dispatch and return of the SINN watch to our manufactory in Germany. Please be aware that our partners will wait until they have a sufficient number of SINN watches before they post a shipment, in order to keep transport costs and customs duties to a minimum. This will increase the processing time.

Alternatively, you can send your SINN watch to us directly. You will be required to cover the postage costs for the delivery and return shipment, which vary depending on the country. For insurance reasons, we strongly recommend sending us any return goods by registered parcel post. We regret that we are unable to accept deliveries with unpaid postage!

In case you have a chance to drop off your watch directly at our office in Frankfurt am Main we look forward to your visit. Please make a note of our opening times.

For information about our service, please refer to the section entitled "Customer Service" on our website www.sinn.de/en or +49 (0)69 / 97 84 14-400.

© Sinn Spezialuhren GmbH

1. Auflage/09 2023
Technische Änderungen vorbehalten.

*1st Edition/09 2023
Technical specifications are subject to changes.*

Ausführliche Informationen zu Sinn Spezialuhren, zu unseren Uhren und Technologien finden Sie auch unter www.sinn.de
You can also find comprehensive information about Sinn Spezialuhren, our watches and technologies at www.sinn.de/en

